

Plot circulaire Alvor

Banquette Alvor pleine masse Myway
Fabrication en démoulage différé dans notre usine de Dompierre sur Besbre

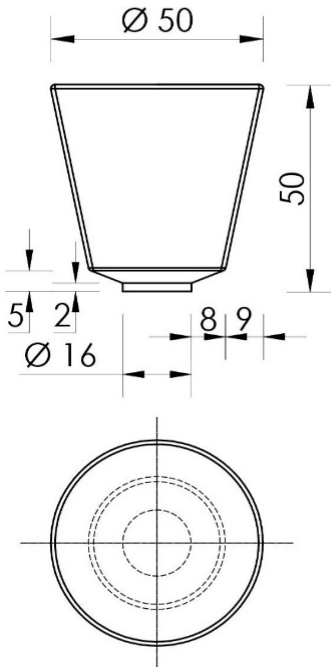

Congé de rayon 1 cm
sur les arêtes visibles

1 douille de fixation M16
pour tige d'ancrage
(non fournie).



Finitions disponibles :

Nuancier Myway – finitions standards

<https://la-manufacture-du-beton.com/fiches-techniques-et-catalogues/myway>

Autres finitions : nous consulter

Caractéristiques techniques :

Poids : 218 kg

Manutention par pince ou élingues (non fournies)

Tolérance : +/- 3 mm

Ancrage conseillé

Votre contact : <https://myway-mu.com/contact>
Nos références : <https://la-manufacture-du-beton.com/>