

Bloc banquette circulaire  $\varnothing 140 \times 45$  avec réservation  
(existe en deux demis banquettes)

Bloc banquette pleine masse Myway  
Fabrication en démoulage différé dans notre usine de Dompierre sur Besbre

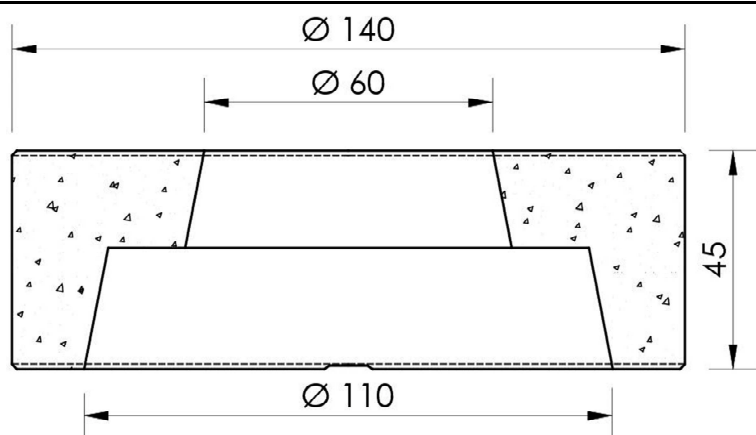

Chanfrein 10x10 mm  
sur toutes les arêtes

Passages de sangles à 90°



Finitions disponibles :

Nuancier Myway – finitions standards

<https://la-manufacture-du-beton.com/fiches-techniques-et-catalogues/myway/>

Autres finitions : nous consulter

Caractéristiques techniques :

Poids : 934 kg

Manutention par 4 sangles 1T à usage unique  
noyées dans le béton

Tolérance : +/- 3 mm

Votre contact : <https://myway-mu.com/contact>  
Nos références : <https://la-manufacture-du-beton.com/>